

Manuel d'utilisation et d'installation

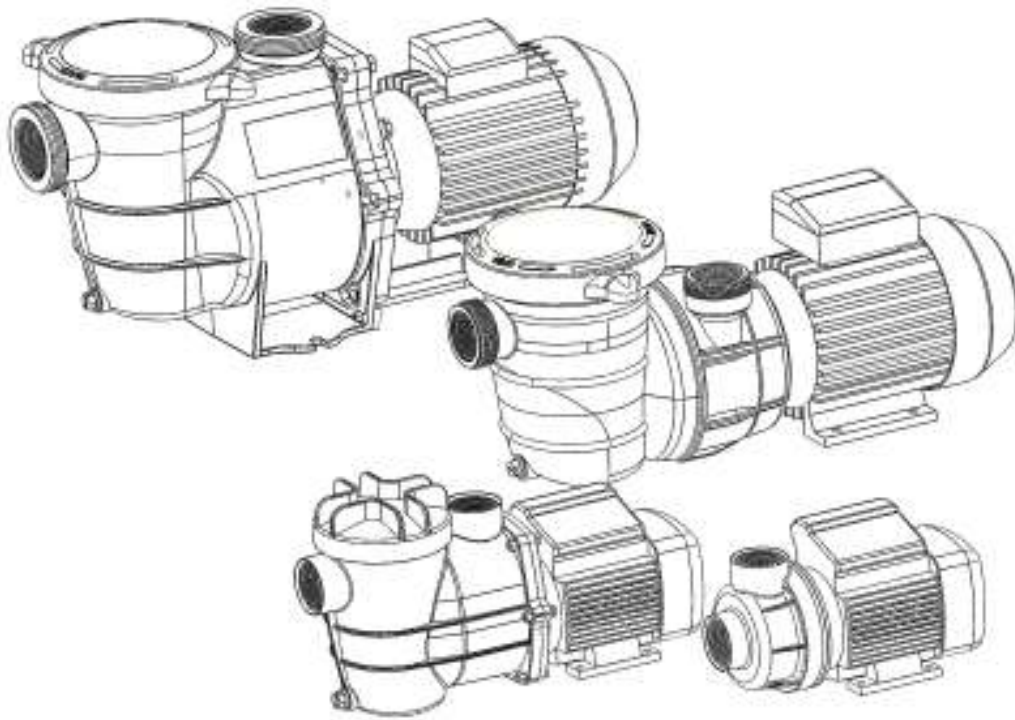

CE



APPLICATION:

Les pompes désignées dans cette notice doivent être utilisées exclusivement pour la circulation de l'eau des piscines associées à une unité de filtrage.

Le producteur décline toute responsabilité au cas où les pompes seraient utilisées pour des applications autres que celles indiquées dans cette notice.

La pompe est destinée à aspirer de l'eau propre d'une piscine ou d'un spa, et à la refouler au travers d'un filtre. La température de l'eau doit se situer entre +5° Celsius et +40° Celsius.

SECURITE :

Conserver ce manuel pour toute consultation future, si possible dans un lieu à l'abri et sec, près de la pompe. Ce manuel contient des informations de base qui doivent être suivies pendant l'installation, le fonctionnement et l'entretien. Il faut le consulter attentivement avant toute opération sur la pompe.

NORMES GENERALES DE SECURITE :

Attention : Débrancher la pompe de la prise de courant avant d'effectuer n'importe quelle opération.

La sécurité de l'appareil est garantie uniquement si on l'utilise conformément aux indications prévues dans ce manuel. Les limites indiquées ne doivent en aucun cas être dépassées.

Il faut éviter tout stockage de l'appareil pendant une période prolongée dans un local ayant un taux d'humidité élevé et une température très variable. L'humidité et la condensation peuvent endommager certaines parties de l'appareil.

INSTALLATION :

Attention : Placer la pompe à au moins 3,5m du bord de la piscine suivant les normes en vigueur.

Au cas où la pompe serait placée à l'extérieur, on recommande de prévoir une simple protection contre la pluie, ce qui prolongera la durée de vie de la pompe.

Si la pompe est installée dans un environnement humide, il faut prévoir une aération et une ventilation appropriée pour éviter la condensation. En cas de très petits locaux, la ventilation et l'aération sont nécessaires pour éviter une température ambiante trop élevée.

Faire attention que la pompe soit installée dans un endroit où le bruit normal dû à son fonctionnement ne dérange pas.

Placer la pompe dans un lieu facilement accessible pour son entretien.

La pompe doit être installée en position horizontale.

Elle peut être positionnée depuis une profondeur de 3m sous le niveau de l'eau jusqu'au niveau même de l'eau. Ne jamais dépasser les limites indiquées. Une pompe située au dessus du niveau de l'eau s'amorcera plus difficilement.

La capacité d'auto-amorçage peut être considérablement réduite à cause d'obstacles dû aux tuyaux trop longs ou mal dimensionnés.

Faire attention que les tuyaux n'aient pas de fuites, car dans ce cas, la pompe s'enclenchera en partie ou pas du tout.

Le couvercle transparent du pré filtre doit être fermé fermement, les joints bien en place. Les tuyaux d'aspiration doivent être les plus courts possibles, de cette façon on réduira le temps nécessaire pour l'amorçage qui dépend de la quantité d'air qui se trouve dans le tuyau d'aspiration. Il est préférable que le tuyau d'aspiration soit situé en dessous du niveau de l'eau.

Si le tuyau est installé au dessus du niveau de l'eau, on recommande d'utiliser une vanne à l'entrée de sorte que le tuyau ne se vide pas quand le pré filtre de pompe est enlevé. Ceci permettra de réduire le temps d'amorçage quand on remet en route la pompe (par exemple après le nettoyage du pré filtre)

BRANCHEMENT ELECTRIQUE :

Faire appel à un électricien pour toute intervention sur votre installation électrique.

Raccorder au réseau électrique (Phase, Neutre et Terre) avec les dispositions appropriées. Installer un disjoncteur 30mAmp au départ de la ligne d'alimentation. En cas de surchauffe, la pompe est équipée d'un disjoncteur magnétothermique.

MISE EN ROUTE :

Avant de mettre la pompe en marche, suivre les étapes suivantes :

1. Ouvrir le couvercle du pré filtre
2. Remplir d'eau la pompe par le pré filtre jusqu'à ce que l'eau affleure le conduit d'aspiration.
3. Si durant l'opération vous avez retiré le panier du pré filtre, n'oubliez pas de le remettre en place pour empêcher l'entrée de débris ou particules qui pourraient bloquer la pompe.
4. Placez et fermez le couvercle de pré filtre sans oublier de bien positionner le joint.

Ouvrir toutes les vannes, et mettre le moteur en marche. Attendre quelques minutes que l'amorçage s'effectue correctement.

Attention : La Pompe ne doit jamais fonctionner à vide.

ENTRETIEN :

Attention : Le Panier du pré filtre doit être vidé et nettoyé régulièrement.

Suivre les étapes indiquées pour le nettoyage du pré filtre :

1. Eteindre la pompe
2. Fermer les éventuelles vannes utilisées
3. Dévisser le couvercle transparent du pré filtre
4. Enlever le panier, le nettoyer
5. Replacer le panier
6. Visser fermement et uniquement a la main le couvercle transparent en plaçant correctement le joint de couvercle
7. Ouvrir les vannes du système de filtration
8. Allumer la pompe

EVENTUELLES PANNES, CAUSES ET SOLUTION :

Pannes	Causes	Solutions
La pompe ne s'amorce pas	<ol style="list-style-type: none">1. Entrée d'air par la tuyauterie d'aspiration2. Mauvaise étanchéité du couvercle du pré filtre	<ol style="list-style-type: none">1. Vérifier l'état des raccords et des joints du tuyau d'aspiration.2. Nettoyer le couvercle du pré filtre et vérifier l'état du joint
Faible débit de la pompe	<ol style="list-style-type: none">1. Pré filtre bouché2. Entrée d'air par l'aspiration3. Pertes de charge dans l'aspiration4. Mauvaise tension	<ol style="list-style-type: none">1. Nettoyer le pré filtre2. Vérifier l'état des raccords et des joints du tuyau d'aspiration3. Eviter au maximum les éléments produisant des pertes de charge4. Vérifier que la tension de votre réseau électrique corresponde à celle indiquée sur la plaque des caractéristiques moteur
Le moteur s'arrête	<ol style="list-style-type: none">1. Augmentation de la température au niveau du boîtier2. Le fusible saute3. Branchements mal effectués	<ol style="list-style-type: none">1. Vérifier le branchement des bornes2. Effectuer correctement le branchement des câbles aux terminaux du boîtier3. Fixer correctement le câble avec le terminal. Adapter le format du branchement du câble aux terminaux du boîtier

STOCKAGE EN HIVER :

En cas de risque de gel, la pompe doit être vidée. On recommande de vider également les tuyaux.

